

NOJA - Mueble 3 cajones - 600/800/1000/1200 (2x600)



Acabados exteriores



Interior



Características Técnicas

Fabricación frentes y laterales (e=16mm):

- Tablero de partículas laminado. Canteado PVC diseño "Testa" con cola PUR.
- Blanco Brillo: tablero de partículas laminado lacado con pintura poliéster alto brillo UV.

Fabricación estructura interna (e=16mm): tablero de partículas laminado acabado onix.

- * Todos los tableros utilizados en la fabricación de este mueble están clasificados como clase E05 con bajo contenido en formaldehídos.
- *Cantos según diseño: PVC, ABS. (canteado con cola PUR)

Dimensiones y peso embalaje

	600	800	1000
Longitud mm.	660	860	1060
Fondo mm.	510		
Altura mm.	890		
Peso neto Kg.	28,2	33,5	39,5
Peso bruto Kg.	30,6	36,3	42,7

Herrajes

Cajón: Cajón de madera con guía oculta Hettich de extracción parcial de cierre amortiguado y regulación en altura. Capacidad de carga máx. 25 Kg.

Patas: Patas de ABS en acabado anodizado brillo. (altura 100 mm)

Dimensiones

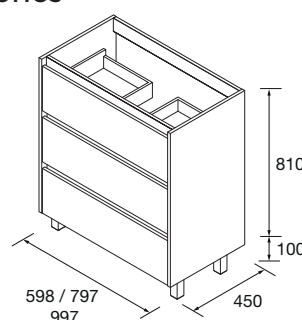

Espacio libre toma de agua

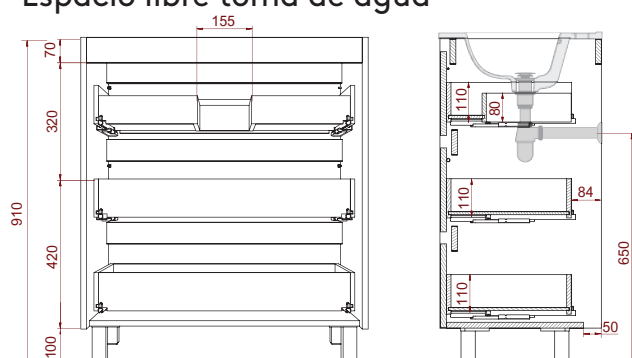

Lavabos incluidos en conjuntos

- 600/800/1000: Ibon
- 1200: Ibon doble poza
- 1200: Ibon desplazado izquierda y derecha